

WFF 300



WFF300 (WF 3001)

Filtert Regenwasser von großen Dachflächen bis 3.000 m²

- Ideal für Industrie und öffentliche Gebäude
- Große Filterwasser-Ausbeute bis maximal 16 Liter pro Sekunde
- Auch zur mechanischen Reinigung von Prozesswässern zur Weiterverwendung einsetzbar
- Erfüllt DIN 1986
- Stabile Konstruktion, mit LKW befahrbar

Montagefreundlich vor Ort, stabil und betriebs-sicher auf Dauer !

- Die Revisionsöffnung kann verlängert werden
- Kanalrohre sind aus jeder Richtung anschließbar
- Regenwasserzuläufe mit Muffe
- Wasserausbeute über 90%
- Filtereinsätze aus Edelstahl
- Blindeinsatz zur Außerbetriebnahme erhältlich
- mit LKW 60t befahrbar (DIN 1072/SLW60)

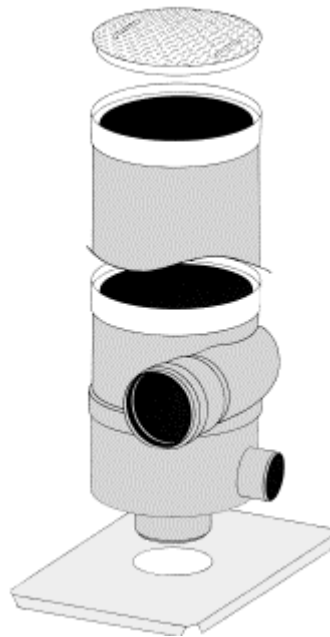

Der Wirbel-Fein-Filter (WFF 300) wird an das DN-300-Kanalrohr angeschlossen. Er filtert das vom Dach kommende Regenwasser senkrecht durch den Adhäsionszylinder, nach dem einzigartigen WISY-Prinzip. Für den tieferen Einbau kann die Revisionsöffnung mit einem Verlängerungsrohr bis zum Niveau der Erdgleiche erhöht werden.

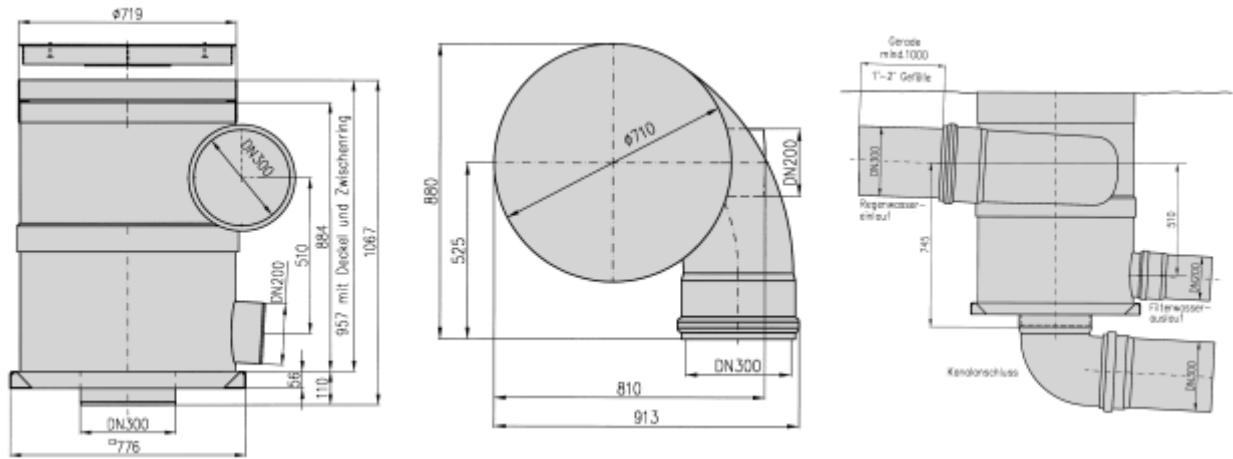

Sonderausführungen, Zubehör, Verlängerungsrohre auf Anfrage

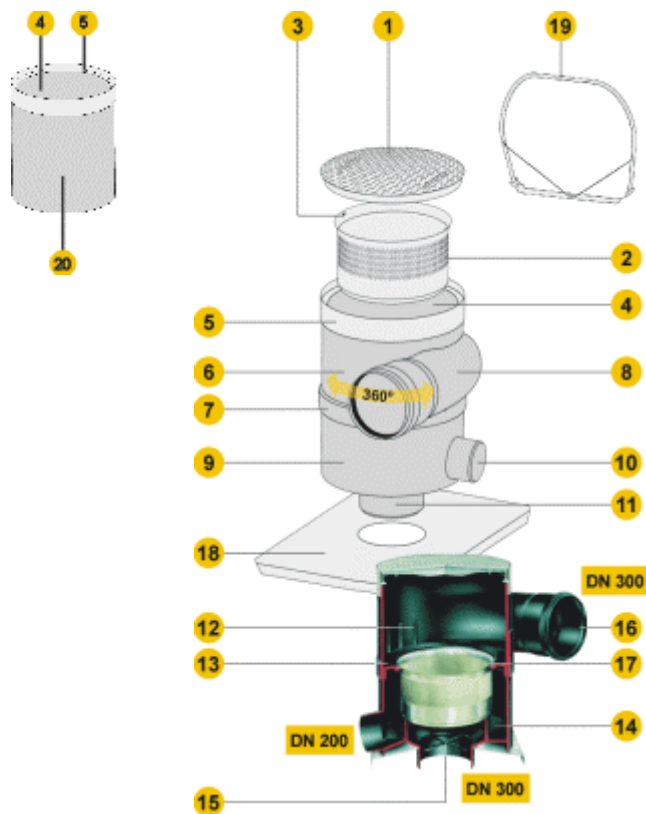

Was ist was?

1. **Stahldeckel**
Stabile Konstruktion, befahrbar mit Schwerlasten bis 60t
2. **Filtereinsatz**
Adhäsionszylinder, komplett aus Edelstahl
3. **Aushebestifte**
4. **Revisionsöffnung**
5. **Abschluß- oder Zwischenring**
aus Edelstahl, zur Aufnahme des Deckels oder Verlängerungsrohres
6. **Gehäuseoberteil** (Polypropylen)
um 360° drehbar
7. **Oberteil-Einsteckfalz**
8. **Regenwassereinlauf**
9. **Gehäuseunterteil** (Polypropylen)
10. **Filterwasser-Auslauf**
11. **Kanal-Anschlußstutzen**
12. **Strömungshemmer**
13. **Einströmungsebene**
14. **Stau- und Auslaufraum**
15. **Durchfallsicherung**
16. **Muffe mit Dichtring**
17. **Aufsatz-Dichtring**
18. **Grundplatte** aus Edelstahl, Trägerkonstruktion zur Lastenverteilung
19. **Aushebebügel** (Verlängerungen als Zubehör)

Verlängerungsrohr mit Abschlußring (Zubehör)