

# Servicepaket für einwandige PE-Heizöltanks

## Mehr Sicherheit und Komfort!

Für einwandige Behälter bieten wir zusätzlich zu den Standardentnahmeleitungen eine neukonzipierte Entnahmeleitung, die vom TÜV Nord geprüft ist und für einwandige PE Tanks verschiedener Hersteller eingesetzt werden kann.

Die Entnahmeleitung ist so ausgelegt, dass immer sauberes Heizöl aus dem Tank gezogen wird (schwimmende Entnahme).

Beim Befüllen der Tankbatterie wird ein Überfüllen durch ungleichmäßige Füllstände verhindert, da jeder Tank bei der Befüllung überwacht wird. Der zugelassene Grenzwertgeber wird durch Schwimmerschalter ergänzt. (Grenzwertgeberkette)

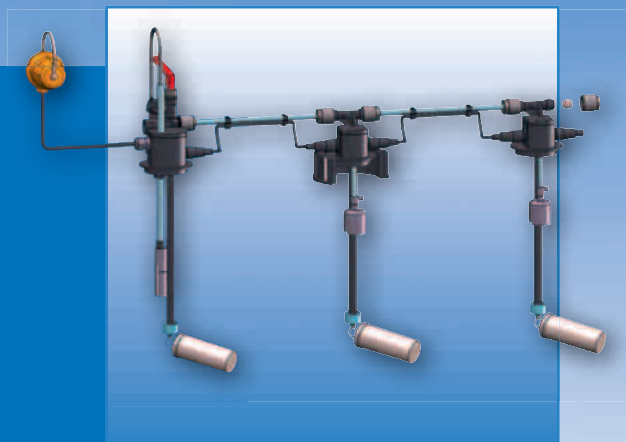

Art.-Nr.	Behälter-Anzahl	Bezeichnung
72310	1	Grundeinheit mit schwimmender Entnahme
72320	2	Schw. Entnahme für 2er Batterie mit Grenzwertgeberkette
72330	3	Schw. Entnahme für 3er Batterie mit Grenzwertgeberkette
72340	4	Schw. Entnahme für 4er Batterie mit Grenzwertgeberkette
72350	5	Schw. Entnahme für 5er Batterie mit Grenzwertgeberkette

[www.dehoust.de](http://www.dehoust.de)



Für die schnelle Information

### Kommunizierende Entnahmesysteme mit schwimmender Entnahme und Grenzwertgeberkette mit GWG 12 K/1R-SWS

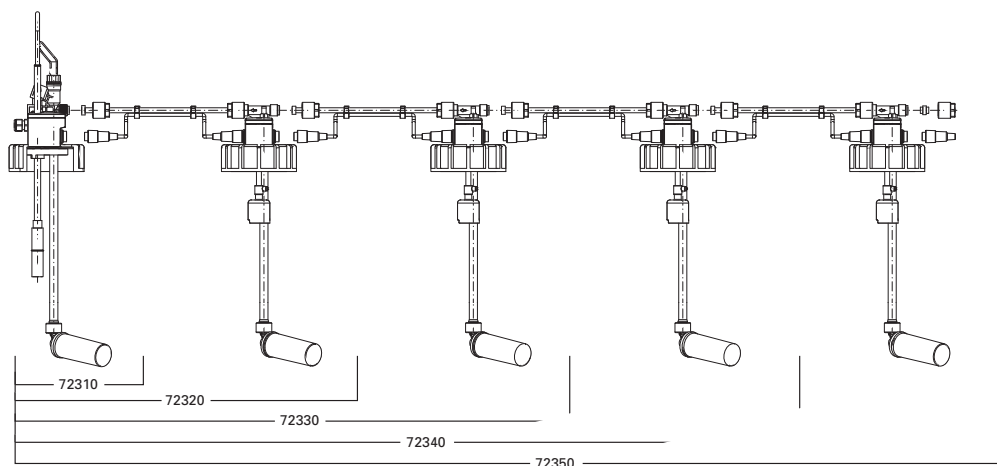

Die Servicepakete werden für Tankhöhen bis 1.850 mm geliefert und für Tankmittenabstände 780 mm.

Größere Tankhöhen und Mittenabstände können geliefert werden.

Telefonische Beratung auch für den Einsatz der schwimmenden Entnahme und GWG Kette für Fremdfabrikate unter Tel. +49 (0) 62 24 / 97 02 50 oder unter WEBCODE 9310.

Dehoust GmbH

D-69181 Leimen

Gutenbergstraße 5-7

Tel. +49 (0) 62 24 / 97 02-0

Fax +49 (0) 62 24 / 97 02-70

Vertriebspartner:



**DEHOUST**